

xerox[™]
PLATINUM
Concessionnaire
Agréé

VOTRE GUIDE

D'IMPRESSION

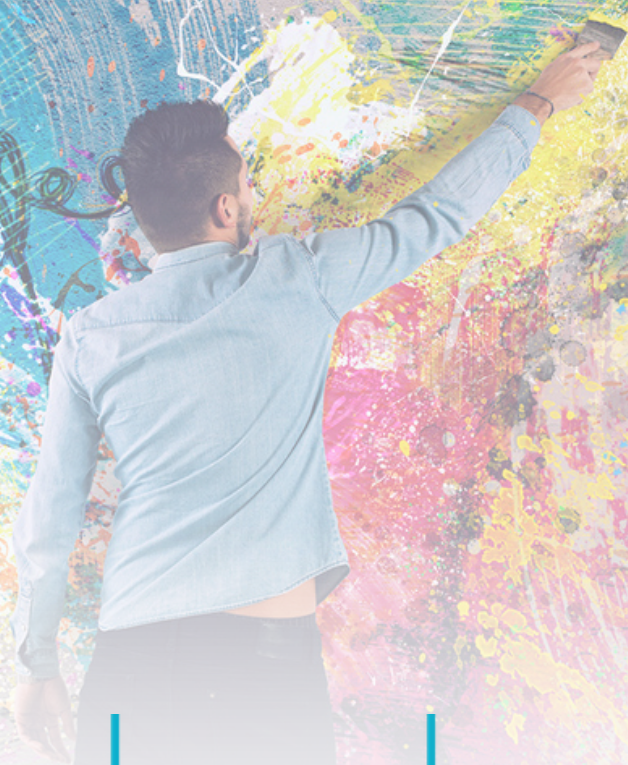

BIENVENUE



Nous avons à cœur que votre expérience soit aussi positive qu'enrichissante !

Pour vous offrir plus d'autonomie au quotidien dans l'impression, nous avons répertorié ici un ensemble de tutoriels pour vous guider tout au long de l'utilisation

Des tutoriels explicatifs en vidéos sont aussi disponibles en scannant les QR Code présent dans ce livret

SOMMAIRE

»»	Présentation de l'imprimante	Page 04
»»	Gestion du papier	Page 05
»»	Panneau de commande	Page 06
»»	Se connecter à l'interface sur la Xerox	Page 07
»»	Fonction Copie	Page 09
»»	Fonction Numériser vers email	Page 11
»»	Fonction Imprimer depuis USB	Page 14
»»	Fonction Numériser vers USB	Page 15
»»	Fonction Numérisation flux de travail (Vers un serveur)	Page 16
»»	Fonction Travaux	Page 17
»»	Fonction Périphérique	Page 18
»»	Libération de vos impressions	Page 19
»»	Impression & Numérisation par OneDrive	Page 20
»»	Lancer vos impressions depuis les locaux	Page 22
»»	Lancer vos impressions en dehors des locaux	Page 23
»»	Changement d'une cartouche de toner	Page 29
»»	Changement d'une cartouche de récupérateur	Page 30
»»	Changement d'une cartouche de tambour	Page 31
»»	Changement d'un four	Page 32
»»	Liens vers toutes les vidéos explicatives	Page 33

Présentation de l'imprimante

Scannez
pour découvrir la vidéo explicative
de Présentation de l'imprimante

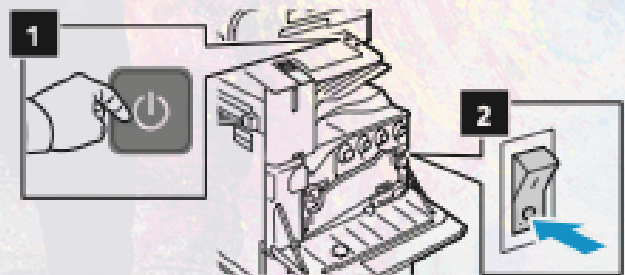
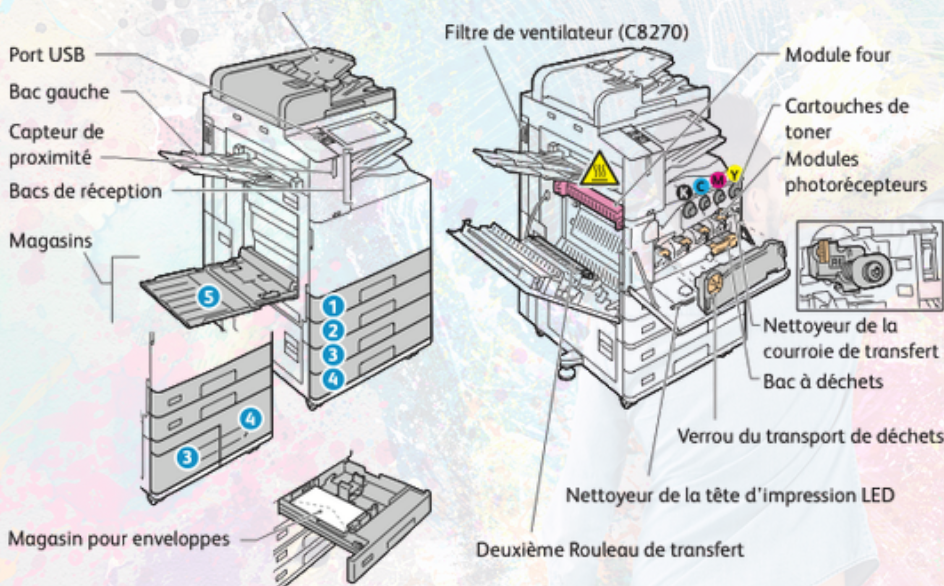

Pour redémarrer l'imprimante :

Appuyez sur l'interrupteur d'alimentation secondaire sur le panneau de commande.

Pour une mise hors tension complète de l'imprimante :

Appuyez sur l'interrupteur d'alimentation secondaire.

Derrière le panneau avant, appuyez sur l'interrupteur d'alimentation principal.

Scannez
pour découvrir la vidéo explicative
de la **Gestion du papier**



I. Gestion du papier

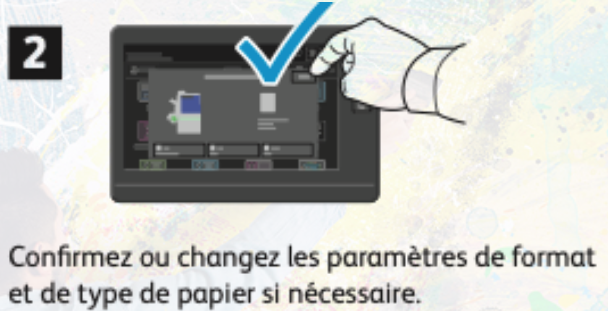
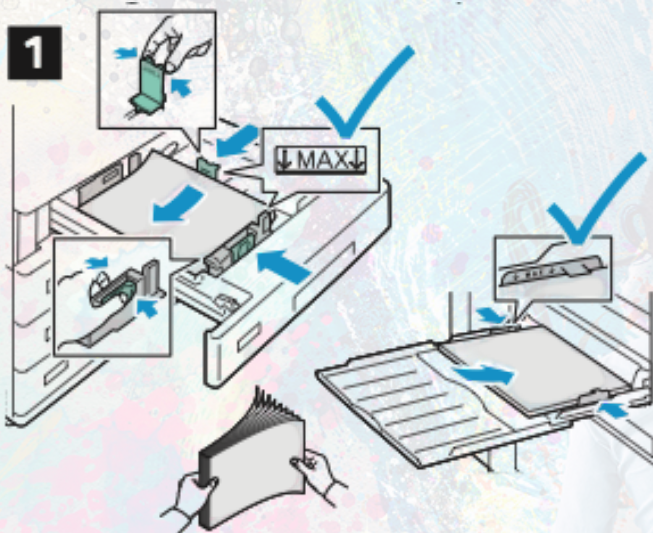

Pour obtenir les meilleurs résultats, ventilez les bords du papier. Réglez les guides en fonction du format de papier. Veillez à ce que la pile ne dépasse pas la ligne de remplissage maximum.

Lors de l'impression, sélectionnez les options requises dans le pilote d'imprimante.

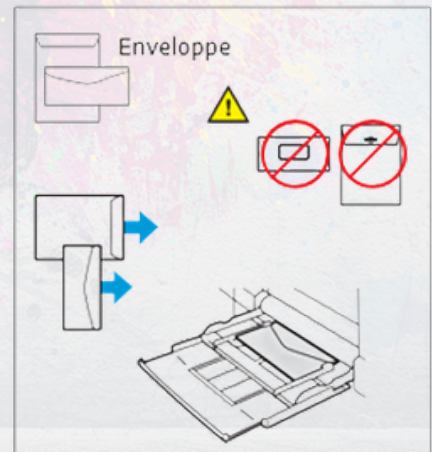
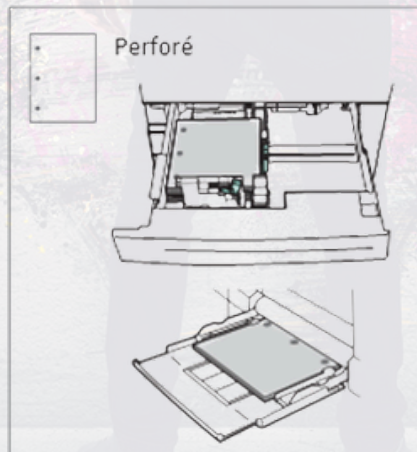
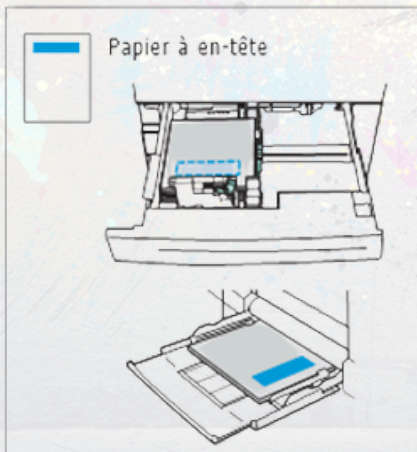

Panneau de commande

Scannez
pour découvrir la vidéo explicative
du Panneau de commande



1. **Page d'accueil** : pour revenir sur l'écran principal des applications.
2. **Sous tension/Réveil** : démarre l'imprimante ou permet de mettre en veille, de redémarrer ou de mettre hors tension l'imprimante.
3. **Réinitialiser** : rétablit les valeurs par défaut des paramètres de toutes les applications.
4. **Langue** : permet de choisir la langue de l'écran.
5. **Connexion** : donne un accès spécial aux outils et aux paramètres.
6. **Application du périphérique** : donne accès aux paramètres et informations de l'imprimante.
7. **Mettre en pause** : interrompt temporairement un travail d'impression en cours.
8. **Interrompre le travail d'impression** : interrompt le travail en cours pour copier ou imprimer un autre travail.
9. **Messages d'état** : affiche l'état et les avertissements de l'imprimante.
10. **Voyant d'état** : indique l'état de l'imprimante. Pour plus d'informations, consultez le Guide de l'utilisateur.
11. **Zone NFC** : permet de coupler un appareil mobile pour imprimer ou numériser à partir d'une application.

Se connecter à l'interface sur la Xerox

Scannez
pour découvrir la vidéo explicative
pour se connecter à l'interface



Rendez-vous
sur l'imprimante de votre choix

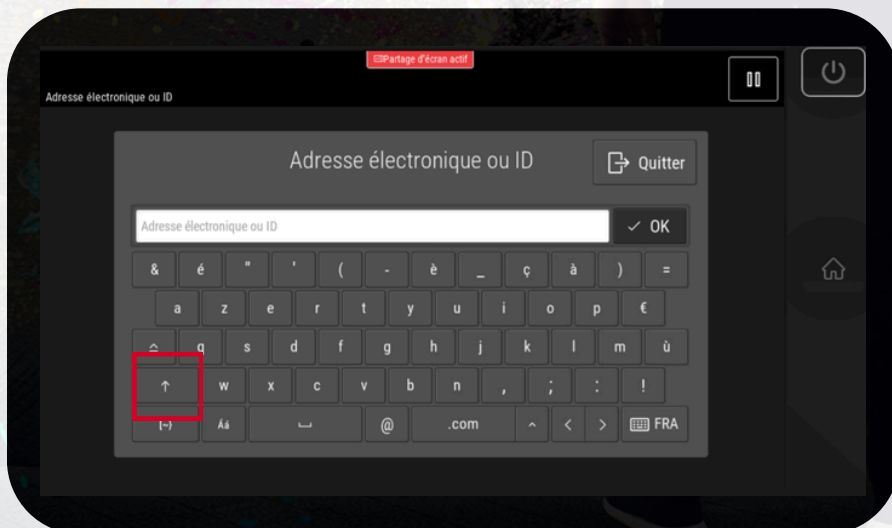

Appuyer en haut à droite
sur le petit clavier

Se connecter à l'interface sur la Xerox

Saisir votre login
à 4 chiffres

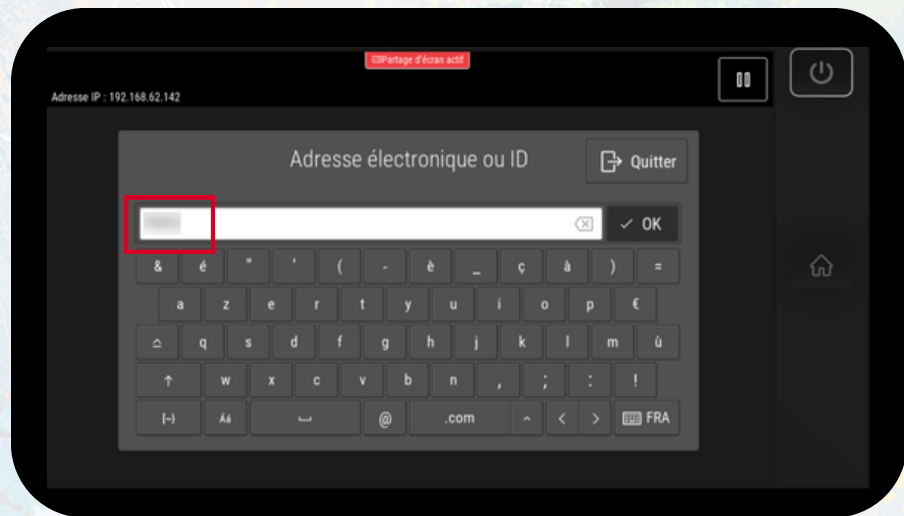

Appuyer sur OK pour rentrer
dans votre univers

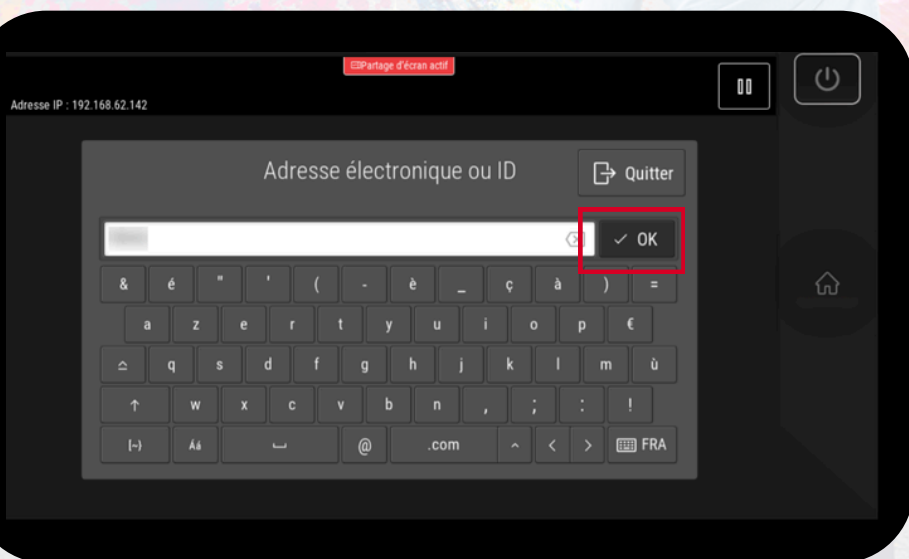

Fonction Copie

Scannez
pour découvrir la vidéo explicative
de la Fonction copie

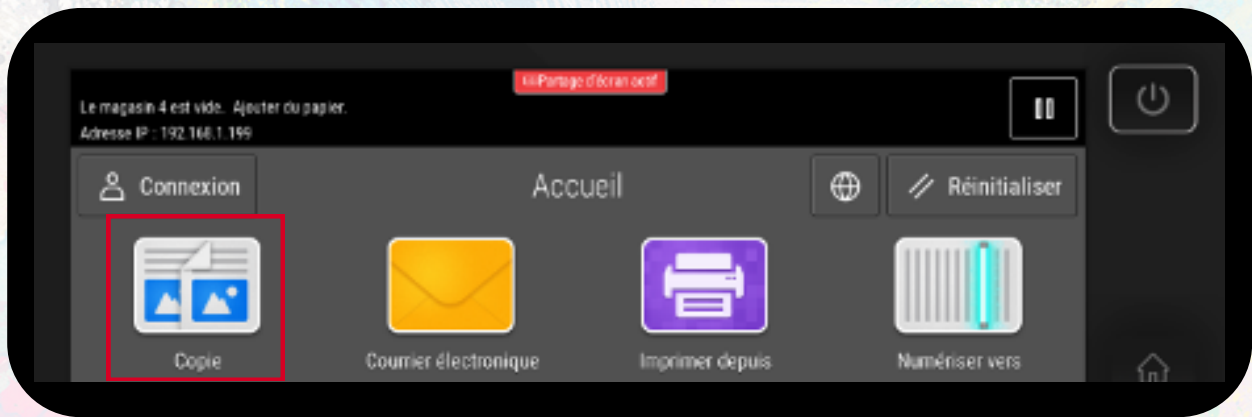

Appuyer
sur l'écran Copie

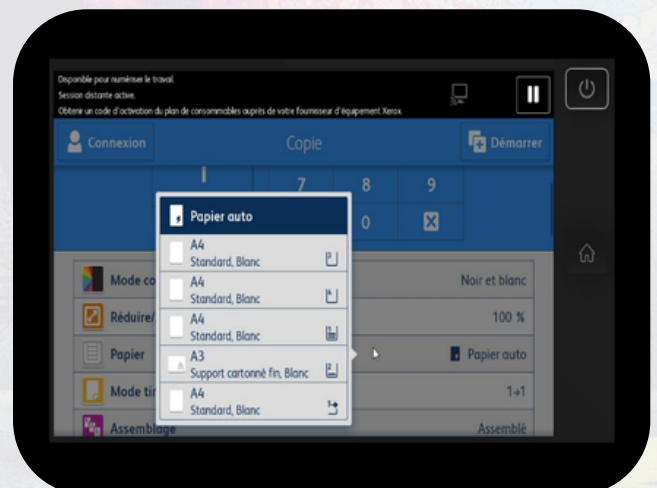
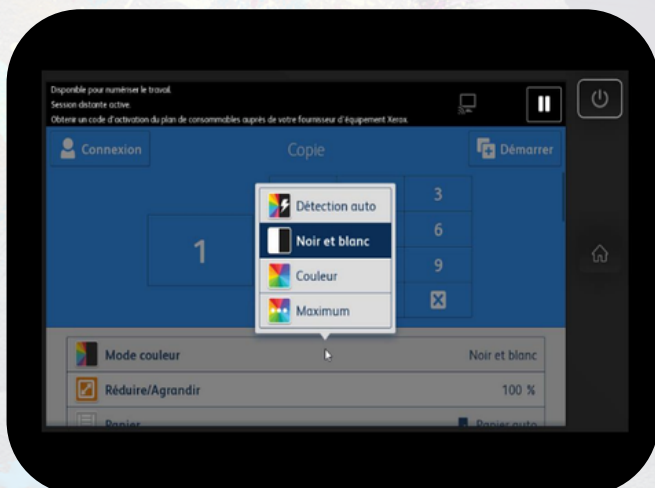

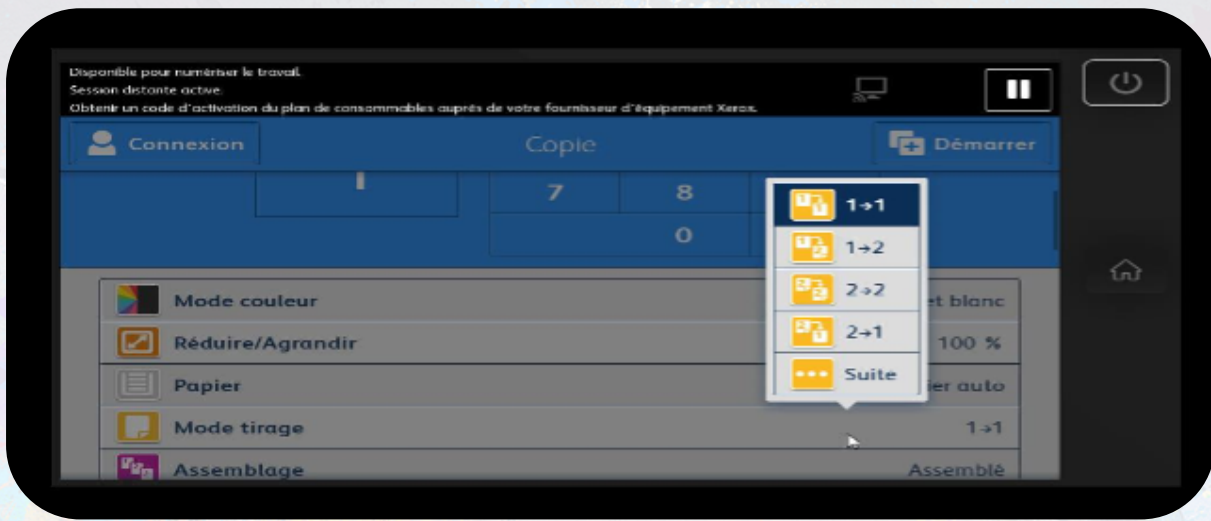

Sélectionner le mode de couleur (Noir & Blanc & Couleur), le Recto/verso :

- 1 → 1 : Original Recto vers Copie Recto
- 1 → 2 : Original Recto vers copie Recto/Verso
- 2 → 2 : Original Recto/Verso vers Copie Recto/Verso
- 2 → 1 : Original Recto/Verso vers Copie Recto

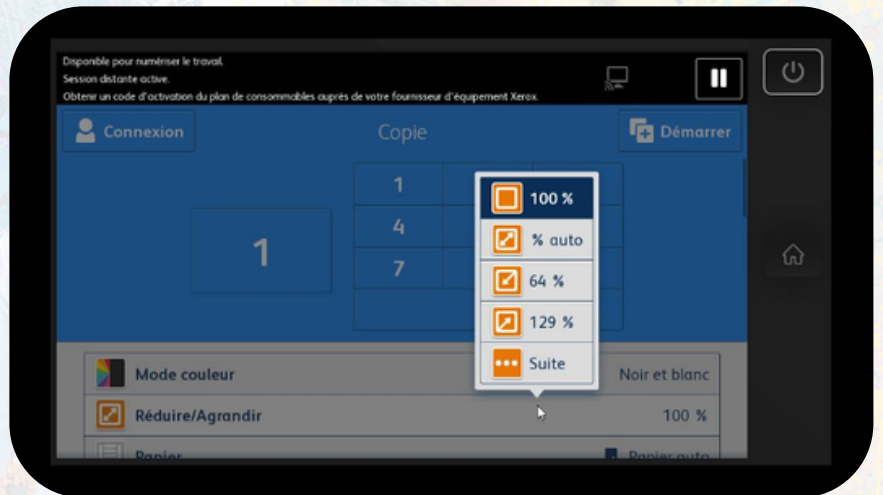

Sélectionner Réduire/Agrandir pour permettre de choisir un taux de réduction ou d'agrandissement.

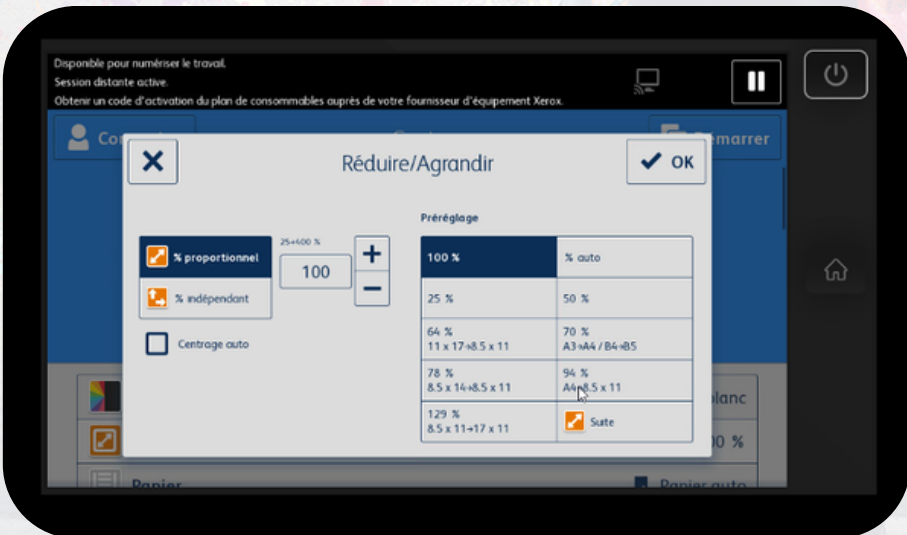

Si vous sélectionnez suite, vous avez les choix suivants :

Les 2 taux les plus connus : 70% (de A3 à A4) et 141% (de A4 à A3)

Puis Cliquez sur Démarrer (en haut a droite)

Fonction Numériser vers email

Scannez
pour découvrir la vidéo explicative
pour la fonction Numériser par mail



Cliquer sur l'application :
Courrier électronique

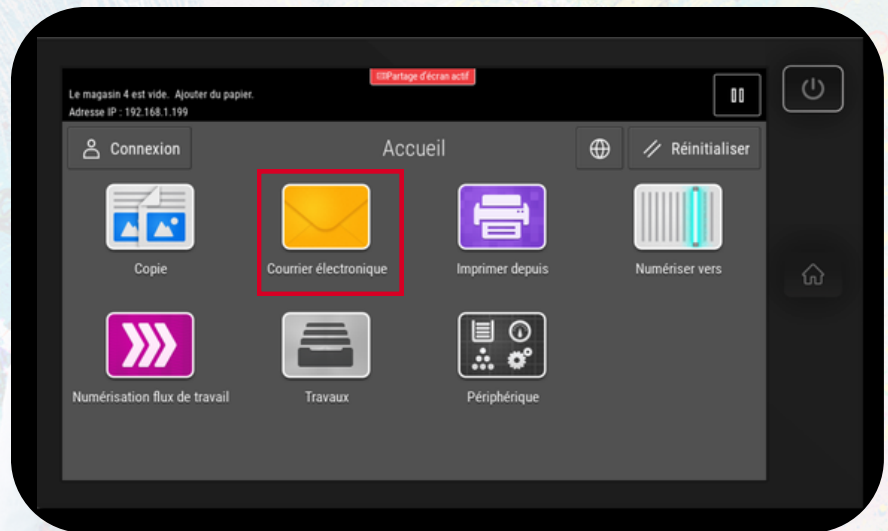

A l'entrée de la fonction courriel, vous avez l'écran suivant avec 3 choix possibles :

- a) **Entrée manuelle** : Pour envoyer vers une adresse email qui n'est pas dans le carnet d'adresses.
- b) **Favoris** : si vous avez entré des favoris, ils apparaîtront ici
- c) **Carnet d'adresses périphérique** : Pour envoyer vers une adresse email enregistrée dans le carnet d'adresses

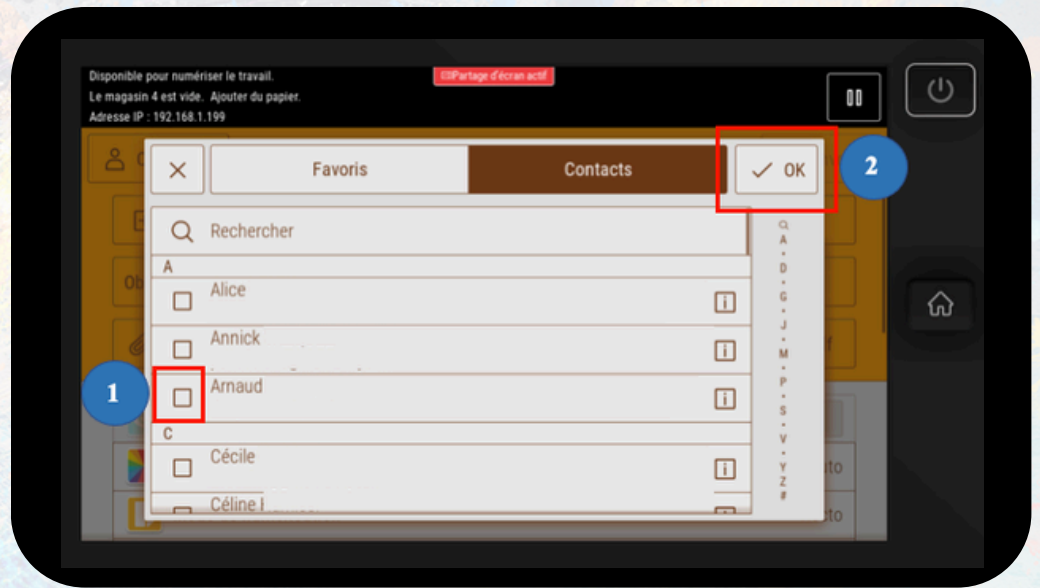

En choisissant le Carnet d'adresse Périphérique il faut cocher les contacts souhaités (1) puis cliquer sur OK (2)



Ici, il faut choisir vos paramètres de numérisation

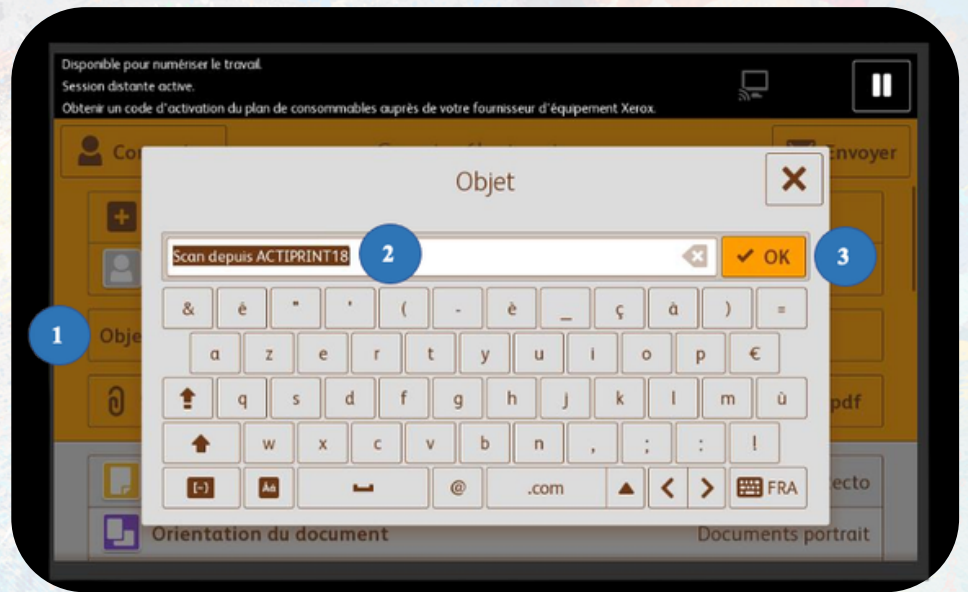

Pour changer l'intitulé de l'Objet du mail et le nom de sa pièce jointe, il suffit de cliquer sur Objet (1), changer le nom (2), puis appuyer sur OK (3).

C'est le même schéma pour le nom de la pièce jointe

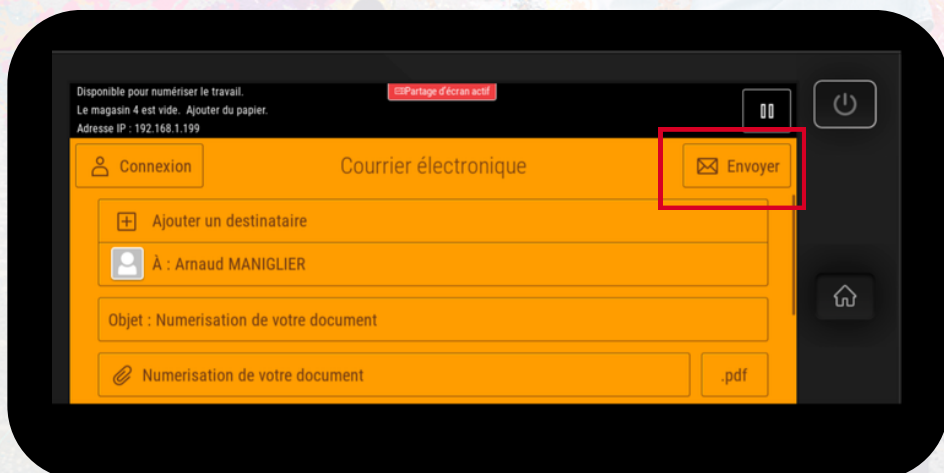

Puis appuyer sur Envoyer pour envoyer le document

Fonction Imprimer depuis USB

Scannez
pour découvrir la vidéo explicative
pour la fonction Imprimer depuis USB



Appuyer sur Imprimer depuis
et insérer votre clé USB

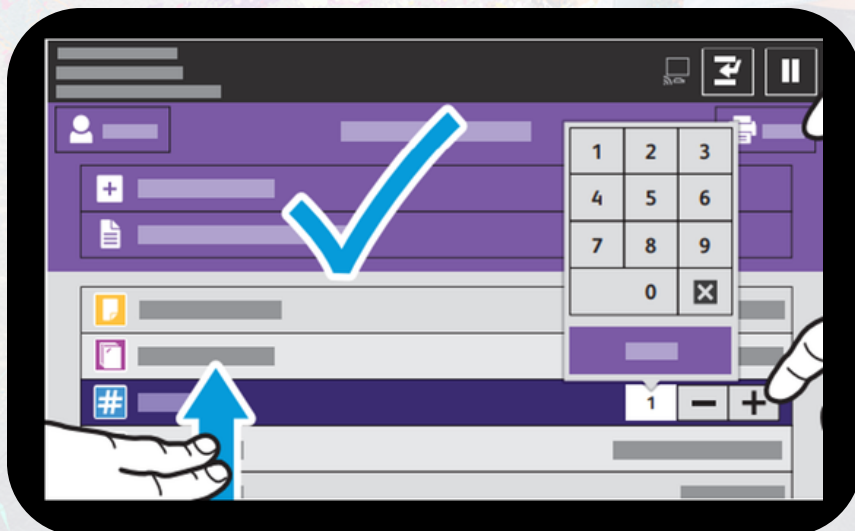
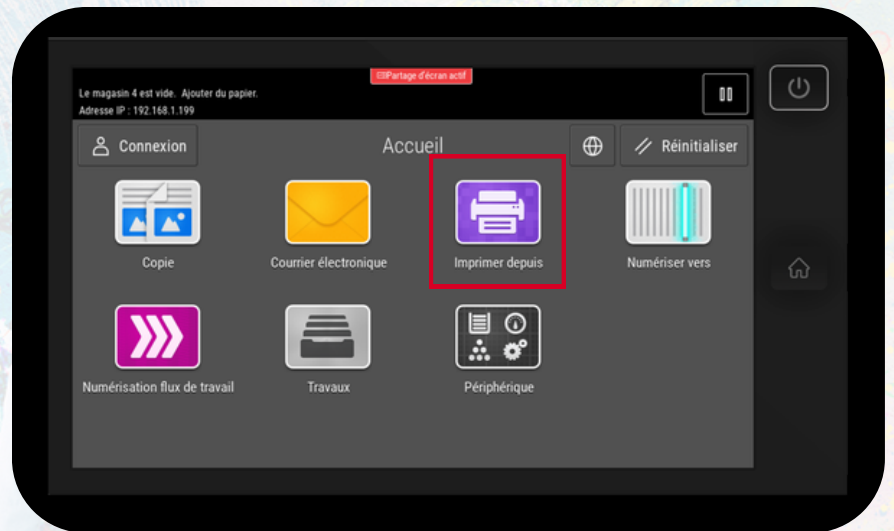

Sélectionner l'emplacement
du document à imprimer &
les paramètres d'impression
souhaités
(Quantité, Couleur,
Recto/Verso, Finition etc.)

Fonction Numériser vers USB

Scannez
pour découvrir la vidéo explicative
pour la fonction Numériser vers USB



Appuyer sur
Numérisation Vers
& insérer votre clé USB

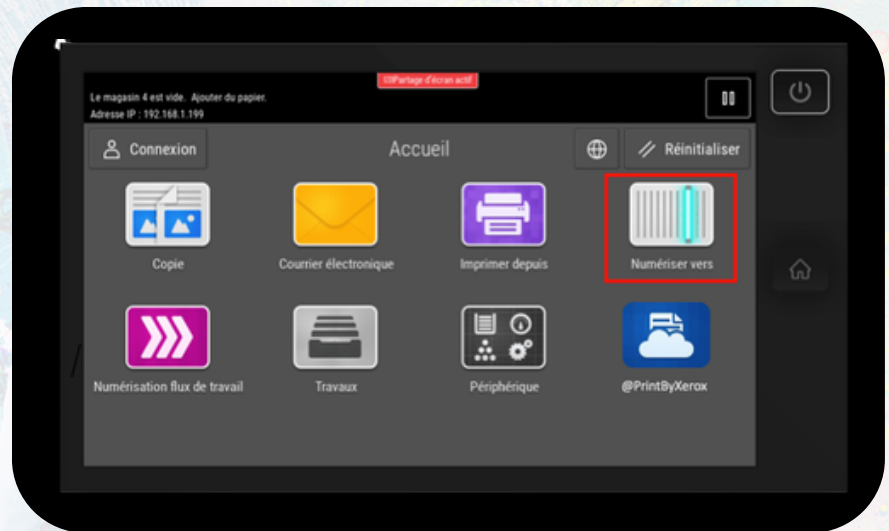

Sélectionner l'emplacement
du document à scanner &
les paramètres de scan
souhaités (Couleur,
Recto/Verso, etc.) puis
appuyer sur Numériser

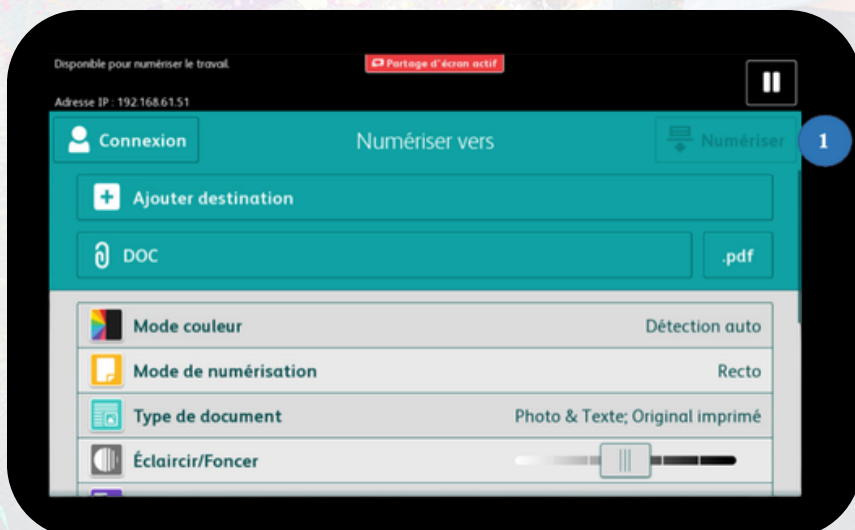

Fonction Numérisation flux de travail (Vers un serveur)

Scannez
pour découvrir la vidéo explicative
de Numérisation flux de travail



Appuyer sur Numérisation
Flux de travail

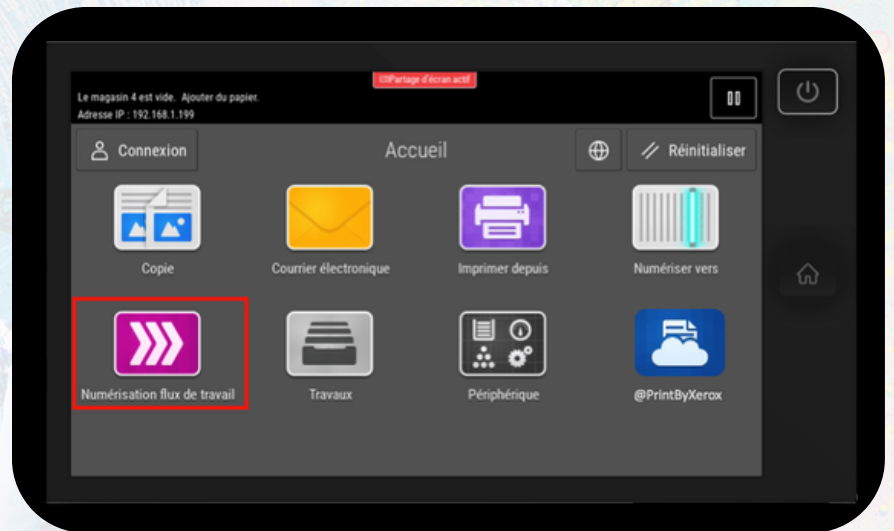

Appuyer sur votre nom,
sélectionner les options de
numérisation puis cliquer
sur Numériser



Fonction Travaux

Scannez
pour découvrir la vidéo explicative
de la Fonction Travaux



Appuyer
sur Travaux

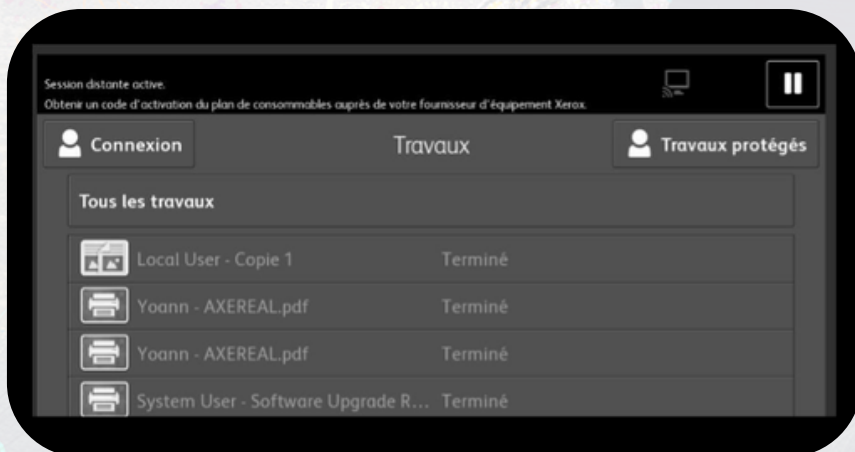
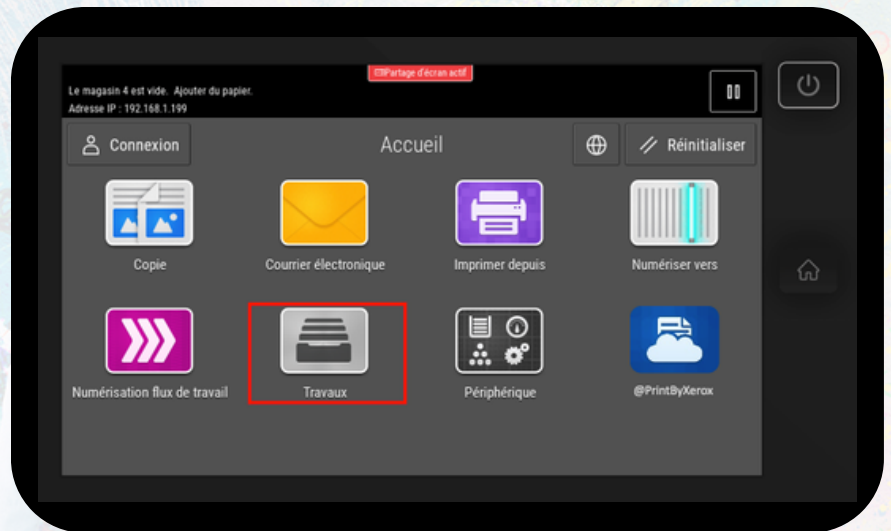

La visualisation des travaux
terminés/ en cours.
Pour comprendre le motif
d'un travail non effectué
(Exemple : Manque de
papier)

Fonction Périphérique

Scannez
pour découvrir la vidéo explicative
de la Fonction Périphérique



Appuyer
sur Périphérique

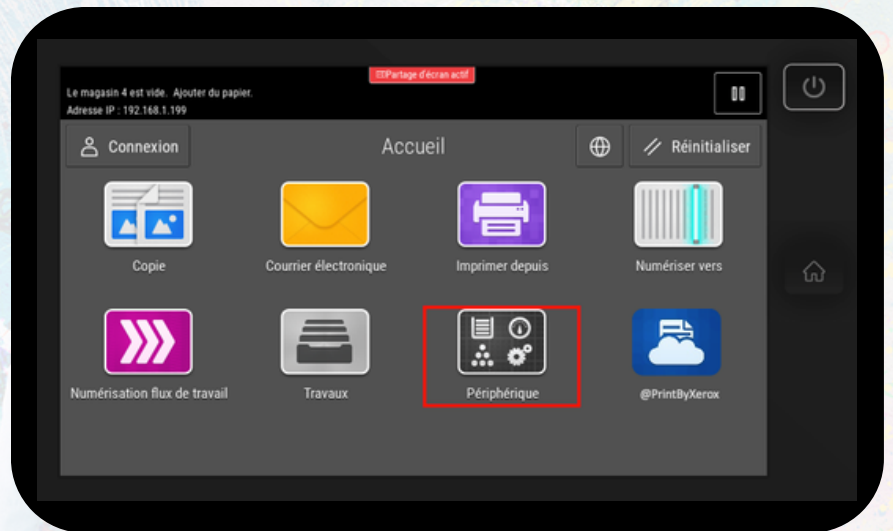

Les sous-menus vous
permettent de voir
l'état du matériel

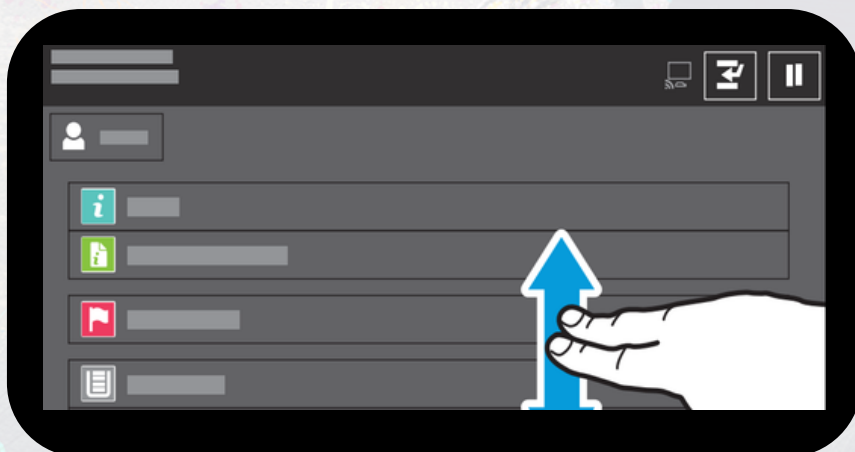

Libération de vos impressions

Scannez
pour découvrir la vidéo explicative
de la Libération de vos impressions



Sélectionner parmi
le menu déroulant
les paramètres d'impression

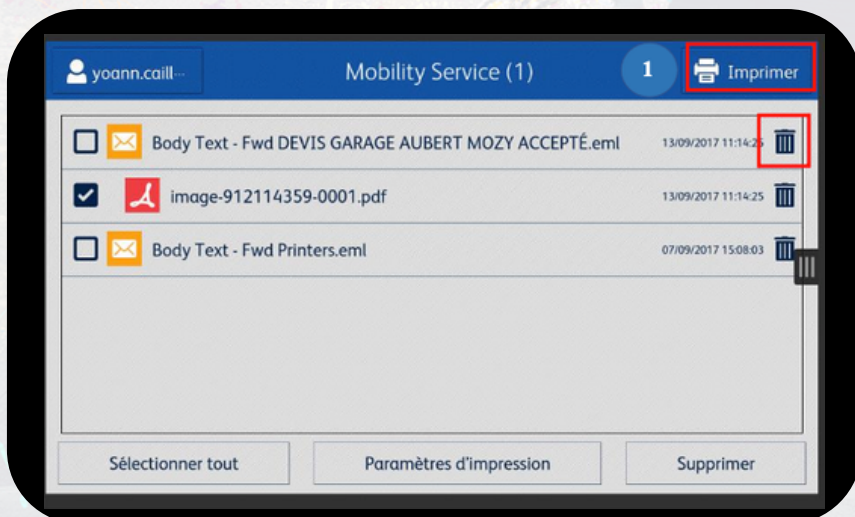

Puis appuyer sur imprimer (1).
Le document s'imprime puis il
est automatiquement supprimé.

Pour supprimer les documents
restants, il faut les cocher et
sélectionner Supprimer (2).

Impression & Numérisation par OneDrive

Scannez
pour découvrir la vidéo explicative
d'Impression & Numérisation OneDrive



Appuyer sur
l'application OneDrive

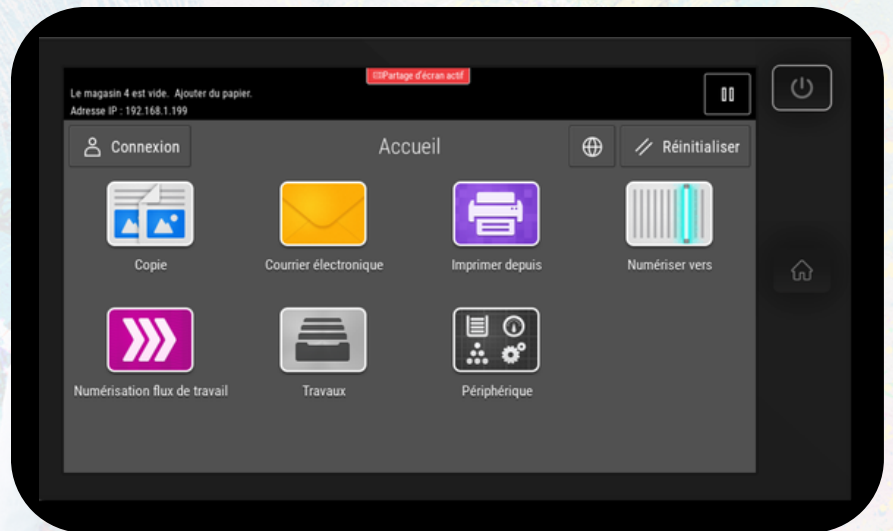

Sélectionner Numérisation (1)
pour numériser un document au
sein des dossiers OneDrive.

Sélectionner Imprimer (2)
pour imprimer un document depuis
des dossiers OneDrive



Choisir dans les dossiers
le document
à Numériser ou imprimer (1)



Choisir :

La quantité (1)
Le type d'impression (2)
(Recto ; Recto/Verso)
Le mode couleur (3)

puis lancer l'impression
(4) ou passer à la
numérisation (5) pour
numériser

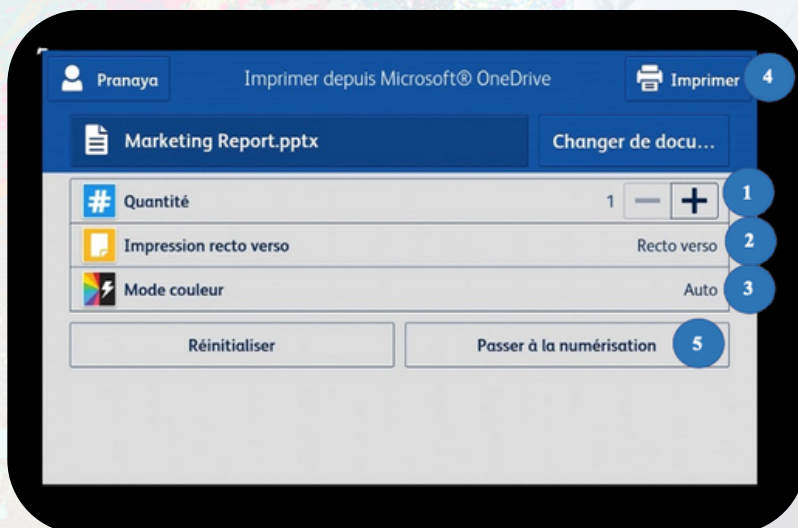

Lancer vos impressions depuis les locaux

Scannez
pour découvrir la vidéo explicative
Lancer vos impressions depuis les locaux



Prérequis :

Effectuer les étapes de création de compte sur le site [Xerox Workplace Cloud](#) (un mail incluant la procédure vous a été envoyé précédemment par votre Service Informatique).

Installer l'application Xerox si ce n'est pas déjà fait (dernière étape de la procédure citée au point précédent)

Se connecter à l'application Xerox sur votre tablette/ordinateur

a) Cliquer sur la flèche en bas à droite sur votre tablette/ordinateur (1)



b) Sélectionner l'application 'Client Xerox Workplace' (1).

Faire un clic droit.

Appuyer ensuite sur 'Connexion (Xerox Workplace Cloud)' (2)

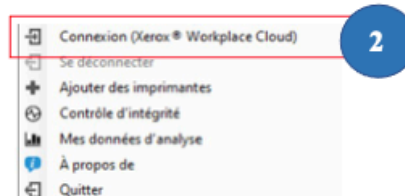
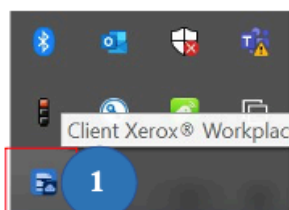

Lancer vos impressions depuis les locaux

c) Insérer votre adresse électronique (1), appuyer sur soumettre (2) puis insérer votre mot de passe (3) et appuyer sur soumettre (4)

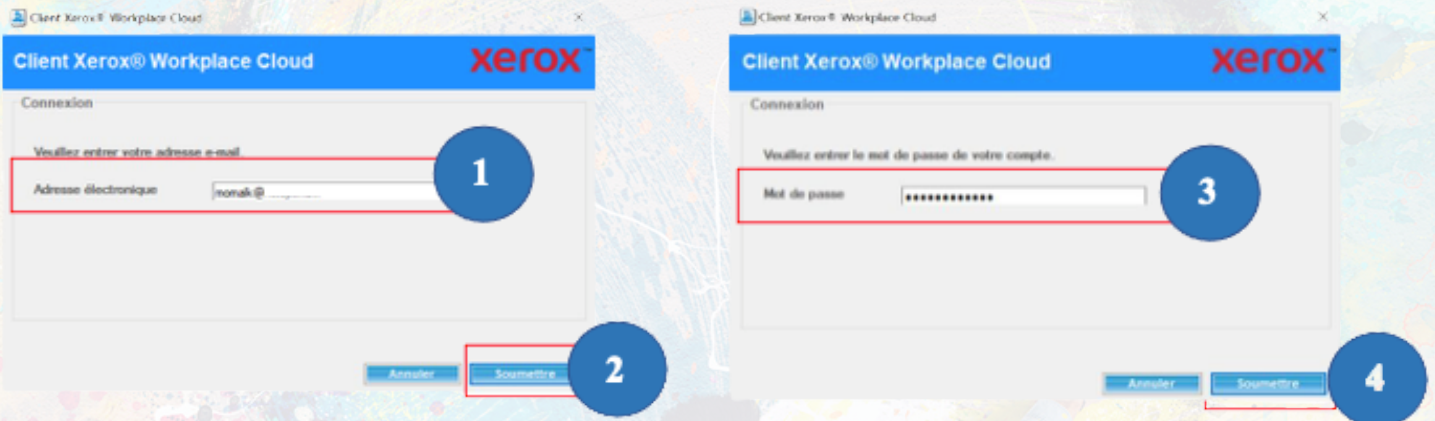

1. Dans le logiciel de votre choix :

Aller dans l'onglet 'Imprimer' (1), et choisir l'imprimante nommé 'PrintFénelon' ou bien 'Print+le nom de votre entreprise/établissement.

Lancer vos impressions depuis les locaux

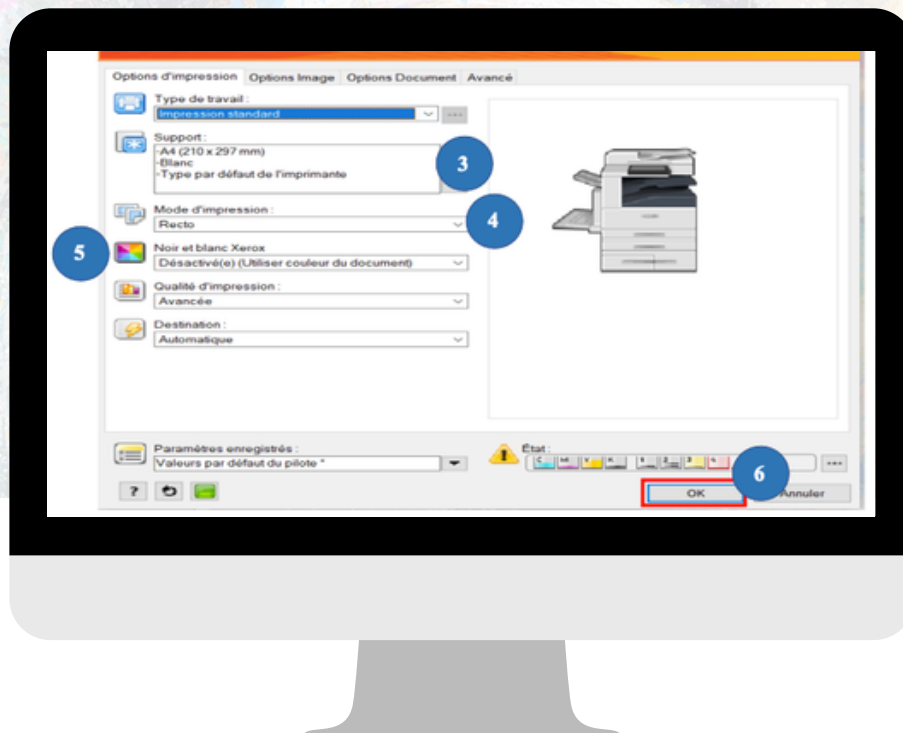

1.Appuyer sur 'Propriétés de l'imprimante' (2) pour pouvoir configurer l'impression sans mode de finition.

Les options sont les suivantes :

- Support (3) : Permet de choisir les options de format (A4/A3) et de choix du magasin papier choisi. Sinon le copieur détecte automatique le format de votre document.
- Mode d'impression (4) : Choix entre recto, recto verso et recto verso petit côté pour les documents paysages
- Noir & Blanc Xerox (5) : Si désactivé : Imprime en couleur / Si activé : Imprime en Noir & Blanc
- Finition : Choix de l'agrafage et de la finition livret/cahier

Puis terminer par Ok (6)

Lancer vos impressions depuis les locaux



3. Appuyer sur Imprimer (4) et aller récupérer vos impressions dans l'imprimante de votre choix

4. Imprimer avec un mode de finition spécifique : Le mode cahier

Cette fonction permet d'imprimer des documents avec de nombreuses pages sous la forme d'un cahier A5 ou A3.

A. Choisissez le support (papier) (1) sur lequel vous souhaitez imprimer.

a. Papier A3 = livret A4 (2)

b. Papier A4 = livret A5 (2)

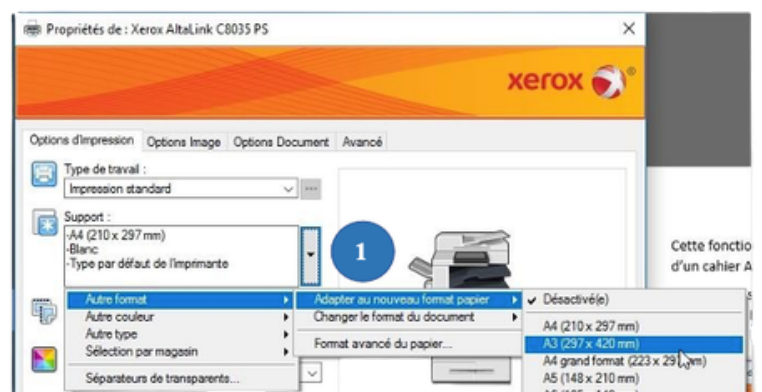

Lancer vos impressions depuis les locaux

B. Cliquer ensuite sur l'onglet Options Document (1)

puis Présentation cahier

(2). Une petite fenêtre apparaît.

Cliquer sur OK (3)

et décocher bordures (4)

Cliquer sur OK à nouveau (5)

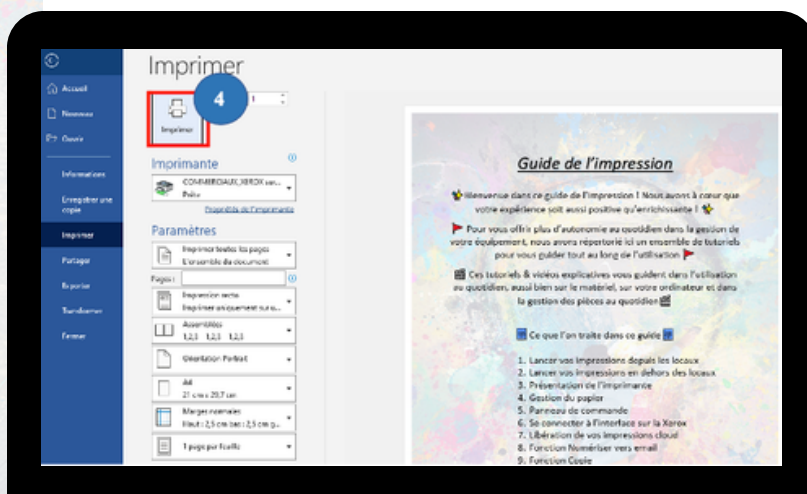
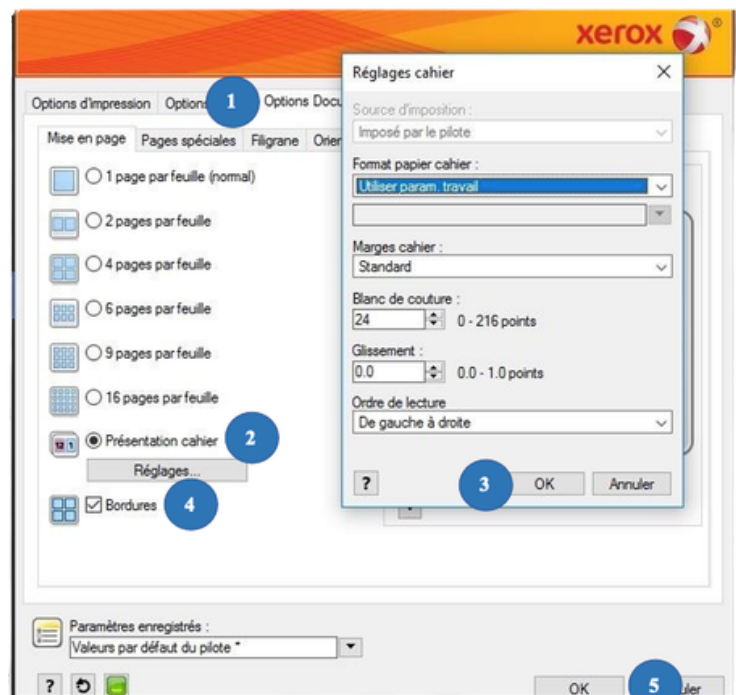

5. Appuyer sur Imprimer (4)

et aller récupérer vos impressions dans l'imprimante de votre choix

Lancer vos impressions en dehors des locaux

Scannez
pour découvrir la vidéo explicative
Lancer vos impressions en dehors des locaux

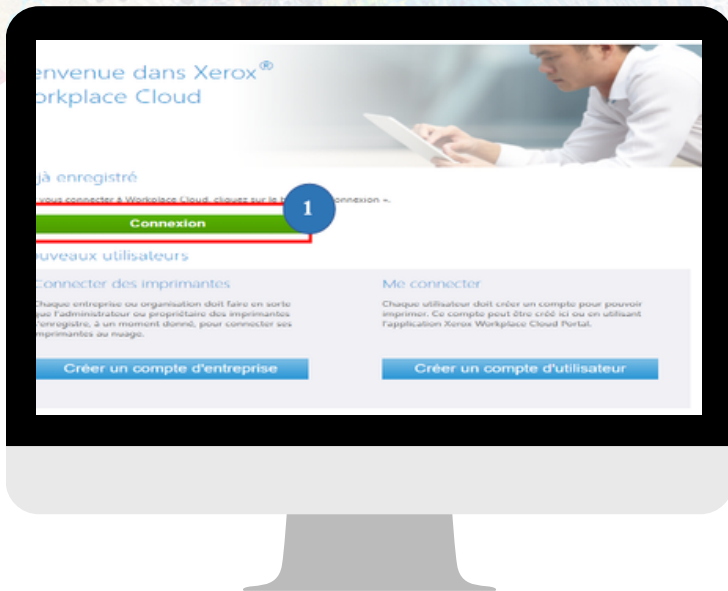

1. Rendez-vous sur le site internet suivant :

<https://xmpc.services.xerox.com/>

Appuyer sur Connexion (1)

Remarque : Si vous avez oublié votre mot de passe il suffit de cliquer sur Réinitialisation de votre Mot de Passe et vous allez recevoir un mot de passe temporaire dans votre boîte email.

2. Insérer votre adresse électronique (1),

puis cliquer sur Soumettre (2),

ensuite entrer mot de passe (1)

et cliquer sur Soumettre (2)



Lancer vos impressions en dehors des locaux

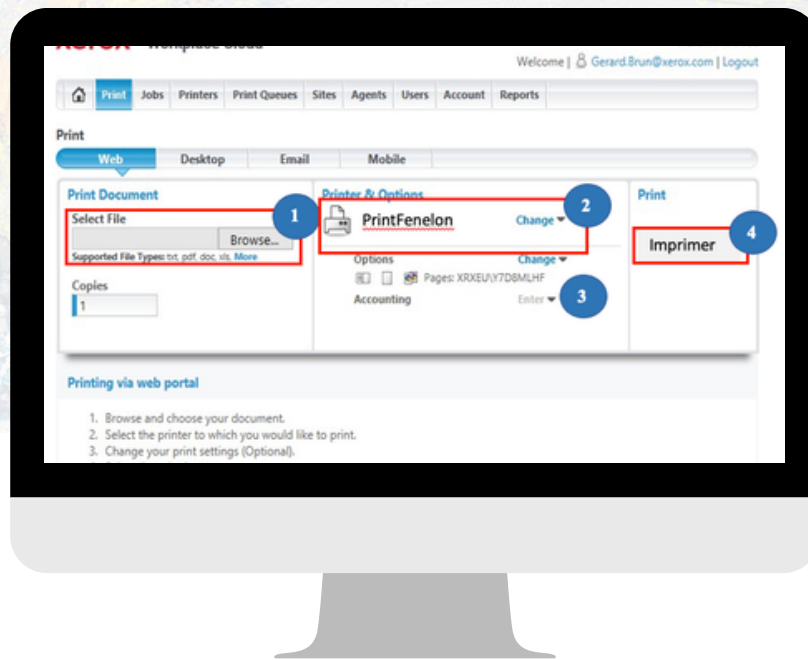

3. Glisser déposer votre document (1), ou bien faire une recherche dans vos fichiers (1), puis sélectionner l'imprimante nommé 'PrintFenelon' ou bien 'Print+le nom de votre entreprise/établissement (2) et les options d'impression (3) & appuyer sur Imprimer (4)
4. Une fois de retour dans vos locaux, il suffit d'aller dans l'imprimante de votre choix et répéter les étapes de la section XIII 'Libération de vos impressions'

Changement d'une cartouche de toner

Scannez
pour découvrir la vidéo explicative
du changement de toner



1. Ouvrir la porte par la prise latérale (1)



2. Retirer la cartouche vide (2)



3. Insérer la nouvelle cartouche (3)



4. Fermer la porte frontale (4)

Changement d'une cartouche de récupérateur

Scannez
pour découvrir la vidéo explicative
du changement de récupérateur



1. Ouvrir la porte par la prise latérale (1)

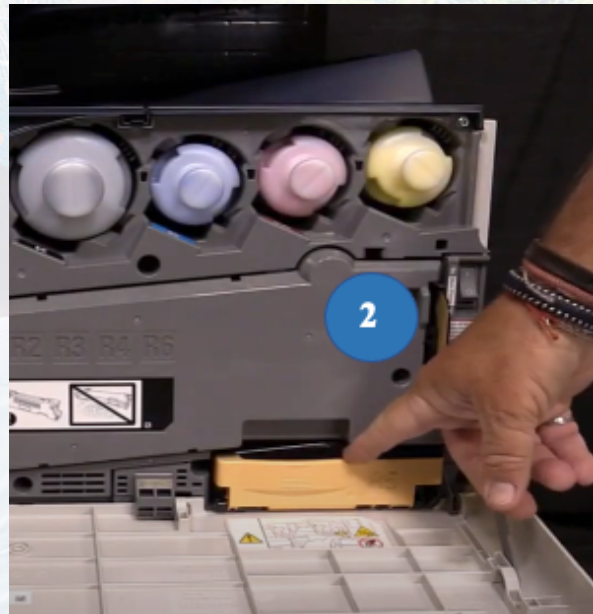

2. Retirer la cartouche R5 (2)



3. Insérer la nouvelle cartouche (3)



4. Fermer la porte frontale (4)

Changement d'une cartouche de tambour

Scannez
pour découvrir la vidéo explicative
d'une cartouche de tambour

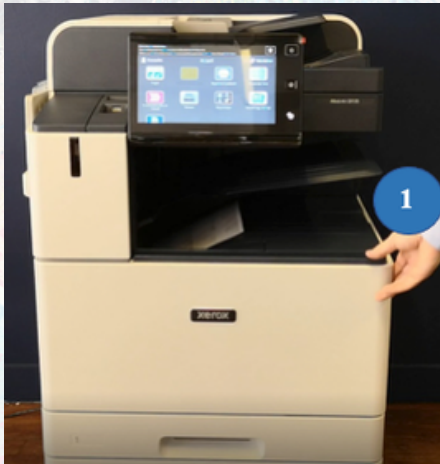

1. Ouvrir la porte latérale (1)

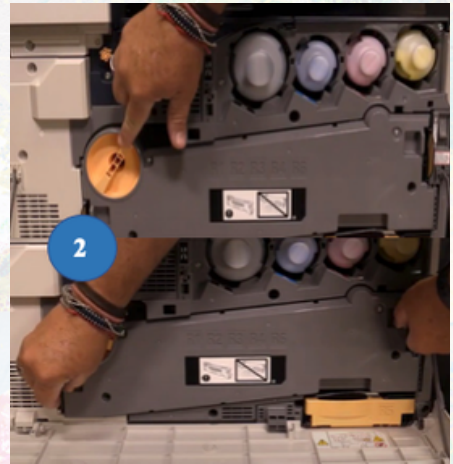

2. Tourner la molette saumon puis pincer simultanément les pinces saumon à gauche et à droite (2)

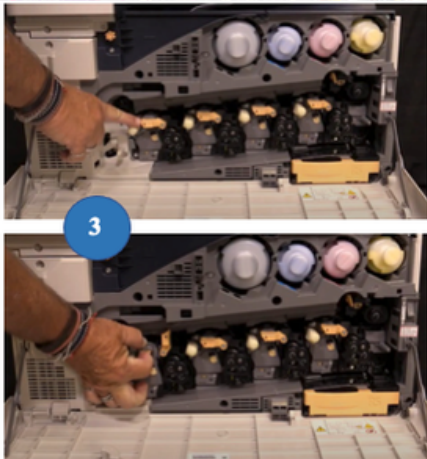

3. Lever la languette saumon puis pousser vers le haut tout en tirant vers vous la cartouche (3)

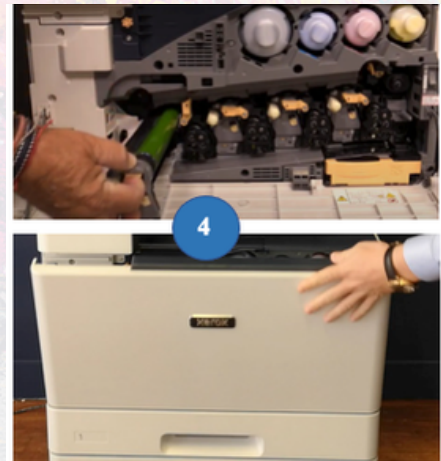

4. Retirer l'ancienne cartouche et mettre la nouvelle. Remettre les pièces retirées et refermer (4)

Changement d'un four

Scannez
pour découvrir la vidéo explicative
du changement d'un four

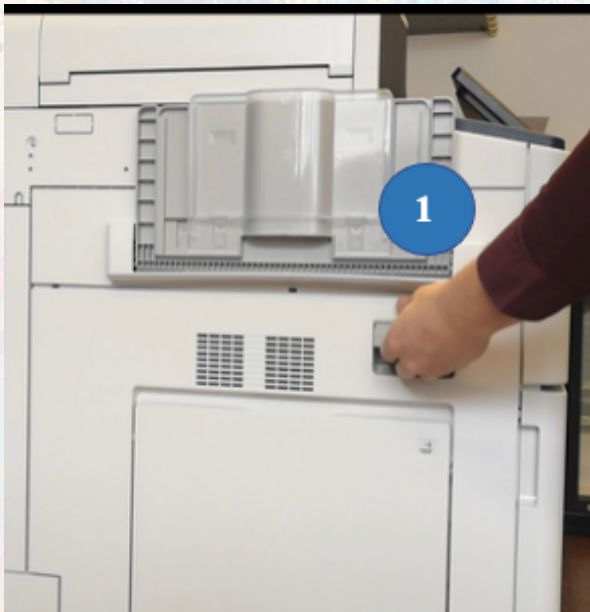

1. Ouvrir la porte latérale gauche A (1)

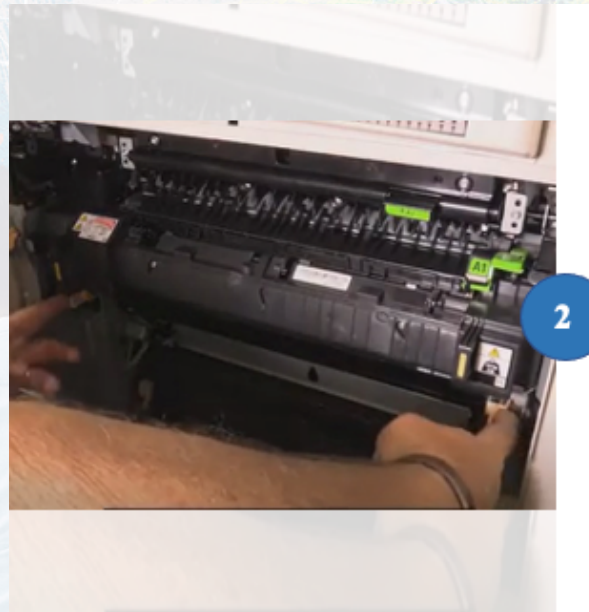

2. Retirer le module four (2)

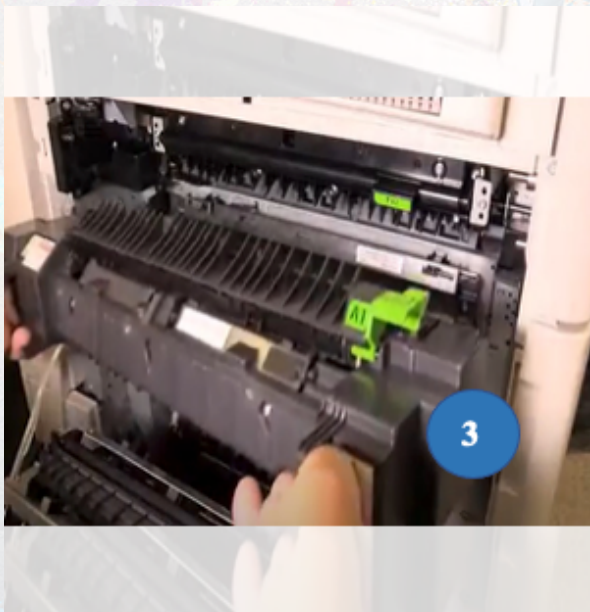

3. Insérer le nouveau four latérale



4. Fermer la porte (4)

Liens vers toutes les vidéos explicatives

Pour ouvrir les vidéos, il suffit de cliquer sur le nom du chapitre

- » [Présentation de l'imprimante](#)
- » [Gestion du papier](#)
- » [l'Panneau de commande](#)
- » [Se connecter à l'interface sur la Xerox](#)
- » [Fonction Copie](#)
- » [Fonction Numériser vers email](#)
- » [Fonction Imprimer depuis USB](#)
- » [Fonction Numériser vers USB](#)
- » [Fonction Numérisation flux de travail \(Vers un serveur\)](#)
- » [Fonction Travaux](#)
- » [Fonction Périphérique](#)
- » [Libération de vos impressions](#)
- » [mpression & Numérisation par OneDrive](#)
- » [Lancer vos impressions depuis les locaux](#)
- » [Lancer vos impressions en dehors des locaux](#)
- » [Changement d'une cartouche de toner](#)
- » [Changement d'une cartouche de récupérateur](#)
- » [Changement d'une cartouche de tambour](#)
- » [Changement d'un four](#)

Merci d'avoir lu ce guide, nous espérons qu'il vous aura pleinement permis de prendre en main votre imprimante Xerox connectée.

Pour toutes questions supplémentaires :

Le service technique Xerox : 0 825 012 013

Le standard d'Open : 01 40 22 08 80

Le Groupe Open vous remercie de votre confiance & vous dit à bientôt